

Hecv® Industrial Valves

شیرهای صنعتی

هپیو®

مانیتور آتشنشانی ثابت

Fixed Fire Fighting Monitor



Fire Fighting Monitor

مانیتور آتشنشانی (اهرمی - گیربکسی)

DN 100
PN 10 & PN 16

سایز ۱۰۰
فشار کاری ۱۰ و ۱۶ بار

زمینه کاربرد: پرتاب آب و یا فوم به سمت حریق از فاصله ی دورتر جهت حصول ایمنی آتشنشان در مناطق صنعتی.



ویژگی ها:

- قابلیت چرخش افقی ۳۶۰ درجه و حرکت عمودی از ۴۵- درجه تا ۸۵+ درجه در هر دو مدل اهرمی و گیربکسی
- گردش روان با پایین ترین گشتاور بنا به استفاده از یاتاقان های لغزشی در هر دو مدل اهرمی و گیربکسی
- قابلیت نصب نازل های سه حالتی آب و فوم
- باورودی فلنجی سایز ۴ اینچ Class 150 یا PN16 با قابلیت نصب بر شیر های آتشنشانی و تجهیزات چرخ دار قابل حمل.
- محدوده دبی 2000LPM

جنس:

- بدنه : بنا به درخواست (چدن داکتیل یا انواع آلیاژ های پایه مس مقاوم به خوردگی و آب شور دریا)
- محور گیربکس: فولاد زنگ نزن (استنلس استیل)
- اهرم: فولاد زنگ نزن (استنلس استیل)
- نازل: برنز و یا سایر آلیاژ های مس مقاوم به خوردگی

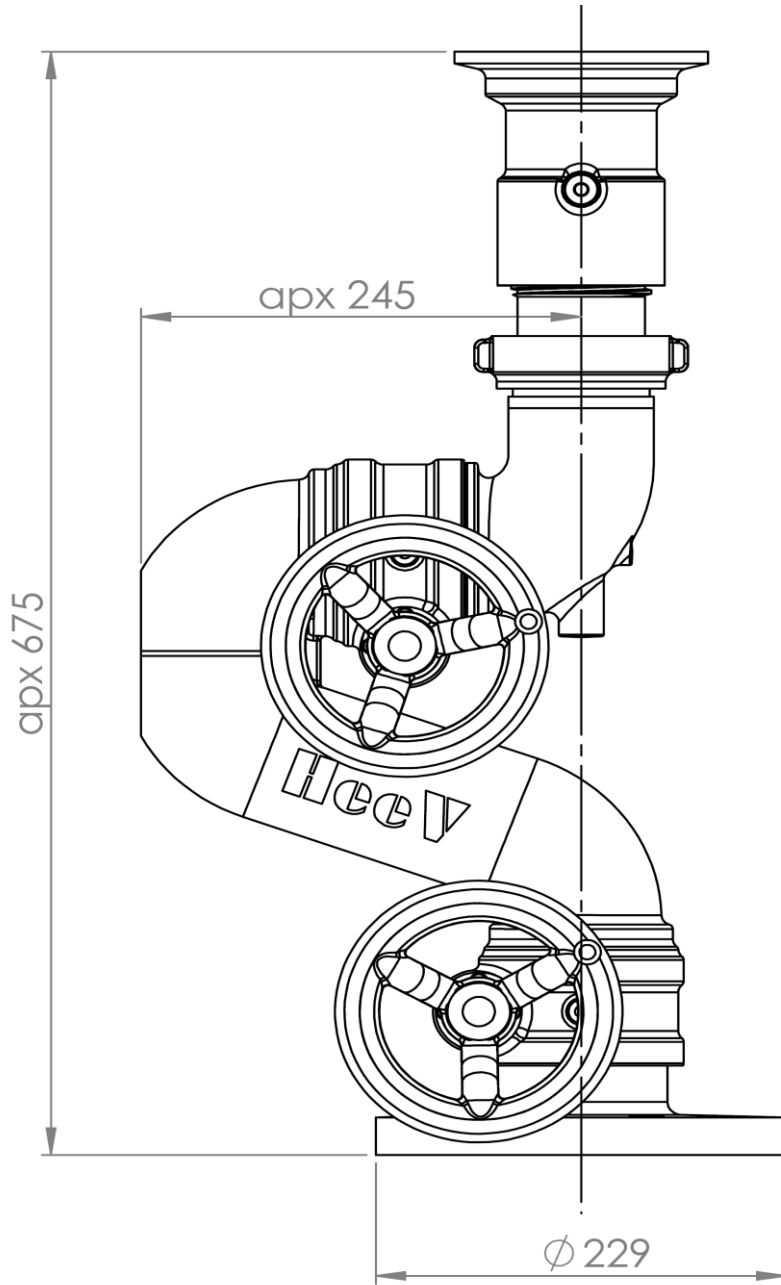

*** Hydrostatic Test Pressure**

*** فشار تست هیدرو استاتیک**

PN bar	فشار اسمی بار	Test Pressure bar		فشار تست بار
		Body بدنه	Seal	آب بندی
10		17	11	
16		25	17.6	

* DIN EN 12266-1